

MHCP

Kopfabstreifer mit Wechseleinsatz für starke Beanspruchung

Massiv, robust, sofort einsatzbereit

Der MHCP-Kopfabstreifer mit Wechseleinsatz für starke Beanspruchung hat segmentierte SuperShear™-Blätter, die für die schwierigsten Einsatzbedingungen, wie nasse, klebrige Materialien, entwickelt wurden und dabei eine gleichmäßige Reinigungsleistung behalten. Die massiven Blätter haben eine längere Lebensdauer und sind in einem Schnellwechseleinsatz untergebracht. Dies ist ein Abstreifer, der auch den schwierigsten Job erledigt - und das bei minimalem Wartungsaufwand.

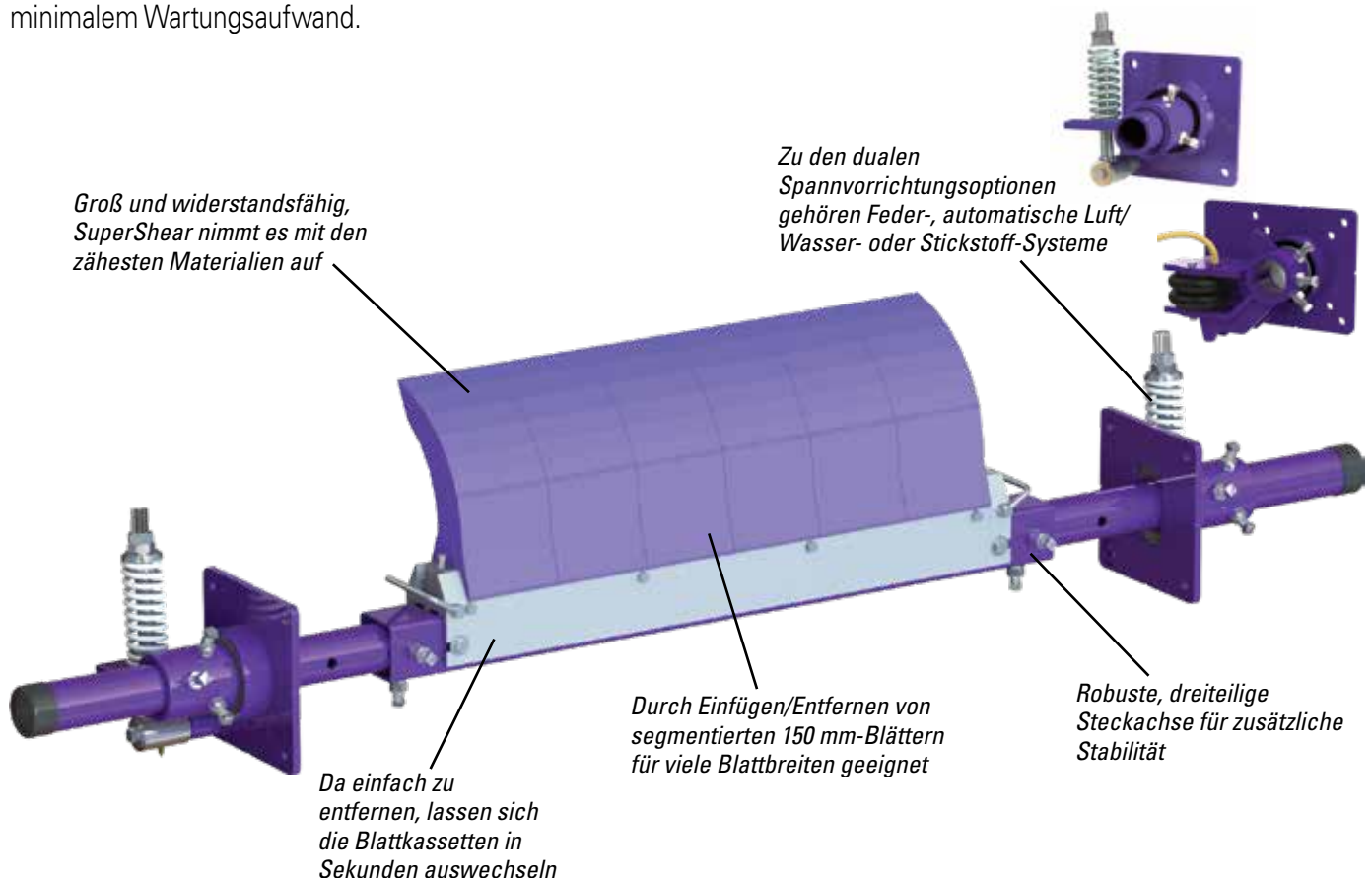

Merkmale und Vorteile

- **An mechanischen Verbindern einsetzbar.** Die stoßdämpfenden Spannvorrichtungen sind für mechanische Verbindungen geeignet, ob gehobelt oder ungehobelt, ohne dass der Verbinder oder der Abstreifer beschädigt wird und mit minimaler Unterbrechung des Reinigungsvorgangs.
- **Kann anstelle von anderen Abstreifern eingesetzt werden.** Die MHCP-Blattkassette passt auf die Steckachsen anderer Hersteller. Dadurch können Sie die Vorteile der SuperShear-Blätter kennenlernen, ohne einen ganz neuen Abstreifer zu montieren.
- **Umfassendes Reinigungssystem.** Zusammen mit dem MHS Sekundärabstreifer bildet er ein System, das selbst bei anspruchsvollsten Bandreinigungs-Anwendungen eine maximale Reinigungsleistung garantiert.
- **Konzipiert für Bergbau-Förderanlagen.** Hergestellt aus korrosionsbeständigem, hochwiderstandsfähigem Stahl wird der MHCP für Bandbreiten von 600 bis 2400 mm geliefert. Weitere Größen auf Anfrage.

MHCP

Kopfabstreifer mit Wechseleinsatz für starke Beanspruchung

Maximale Bandgeschwindigkeit
6 m/s

Temperaturbereich
-35 °C bis 82 °C

Mindest-Trommeldurchmesser
500 mm

Blatthöhe
350 mm

CEMA Klassifizierung
Klasse 5

Nutzbare Verschleißlänge des Blatts
200 mm

Blattmaterial
Urethan 90 Durometer
(markenrechtlich geschützt für Abriebfestigkeit und Langlebigkeit)

Erhältlich für Bandbreiten von
600 bis 2400 mm

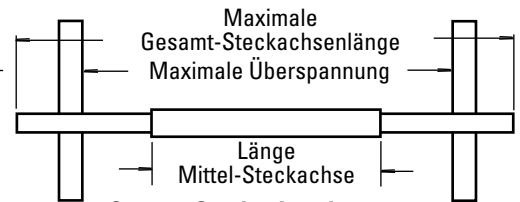

Gesamt-Steckachsenlänge
Abstreifergröße + 1450 mm
Maximale Überspannung
Abstreifergröße + 1050 mm

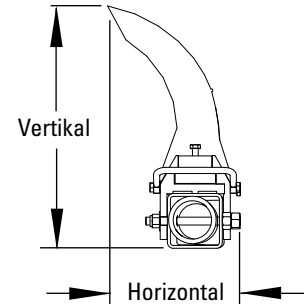

Erforderliche horizontale Lichte
175 mm
Erforderliche vertikale Lichte
475 mm

Bestellinformation

MHCP HD-Kopfabstreifer mit Wechseleinsatz mit Federspannvorrichtung (PST)			
Bandbreite	Blattabdeckung	Bestellnummer	Artikelnummer
mm	mm		
600	450	MHCP-24S	75929
750	600	MHCP-30S	75930
900	750	MHCP-36S	75931
1050	900	MHCP-42S	75932
1200	1050	MHCP-48S	75933
1350	1200	MHCP-54S	75934
1500	1350	MHCP-60S	75935
1800	1650	MHCP-72S	75936
2100	1950	MHCP-84S	76800
2400	2250	MHCP-96S	78955

Bearbeitungszeit: 1 Werktag

Blattkassettensätze (enthält Blätter, Kassetten und Befestigungsschrauben)		
Bandbreite	Bestellnummer	Artikelnummer
mm		
600	MHCP-BCK24	75953
750	MHCP-BCK30	75954
900	MHCP-BCK36	75955
1050	MHCP-BCK42	75956
1200	MHCP-BCK48	75957
1350	MHCP-BCK54	75958
1500	MHCP-BCK60	75959
1800	MHCP-BCK72	75960
2100	MHCP-BCK84	76810
2400	MHCP-BCK96	78957

HINWEIS: Für den einfachen Blattwechsel entfernen Sie die Kassette mit den abgenutzten Blättern und ersetzen Sie diese durch eine Kassette mit neuen Blättern. In die ausgebaute Kassette können dann neue Blätter für den nächsten Austausch eingesetzt werden.
Bearbeitungszeit: 1 Werktag

MHCP HD-Kopfabstreifer mit Wechseleinsatz mit tragbarer Luft-Spannvorrichtung (PAT)			
Bandbreite	Blattabdeckung	Bestellnummer	Artikelnummer
mm	mm		
600	450	MHCP-24P	78723
750	600	MHCP-30P	78724
900	750	MHCP-36P	78725
1050	900	MHCP-42P	78726
1200	1050	MHCP-48P	78727
1350	1200	MHCP-54P	78728
1500	1350	MHCP-60P	78729
1800	1650	MHCP-72P	78730
2100	1950	MHCP-84P	78731
2400	2250	MHCP-96P	78959

Bearbeitungszeit: 1 Werktag

Angaben Steckachsenposition

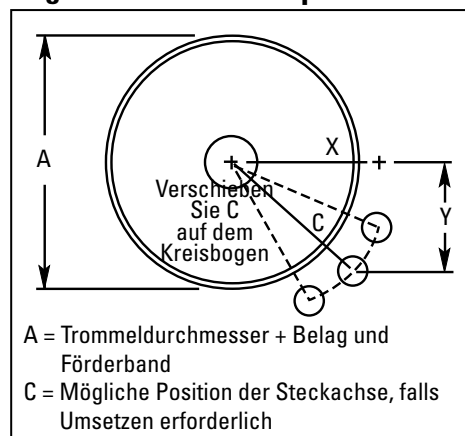

A = Trommeldurchmesser + Belag und Förderband
C = Mögliche Position der Steckachse, falls Umsetzen erforderlich

Steckachsenpositionstabelle			
A	X	Y	C
500	254	365	445
525	267	365	451
550	279	365	460
575	292	365	467
600	305	365	476
625	318	365	483
650	330	365	492
675	343	365	502
700	356	365	511
725	368	365	518
750	381	365	527
775	394	365	537
800	406	365	546
825	419	365	556
850	432	365	565
875	445	365	575
900	457	365	584
925	470	365	594
950	483	365	606
975	495	365	616
1000	508	365	625
1025	521	365	635
1050	533	365	648
1075	546	365	657
1100	565	365	673
1125	581	365	686
1150	597	365	699
1175	610	365	711
1200	625	365	724

Autorisierter Händler:

Flexco Europe GmbH • Maybachstrasse 9 • 72348 Rosenfeld • Deutschland
Tel: +49-7428-9406-0 • Fax: +49-7428-9406-260 • E-mail: europe@flexco.com

Besuchen Sie www.flexco.com, um andere Standorte und Produkte von Flexco kennenzulernen.

©2020 Flexible Steel Lacing Company. 06/01/20. Zum Nachbestellen: X4002

